

## Gruppo di filtrazione portatile Pall Ultipleat® Serie SRT PFU

### Un gruppo di filtrazione portatile; infinite applicazioni

Il Gruppo di filtrazione Pall (PFU) è un dispositivo economicamente vantaggioso composto da pompa, motore e filtro, progettato per il controllo in off-line della contaminazione nei fluidi idraulici e lubrificanti. Questo gruppo di filtrazione compatto e semplice da usare, mette a frutto le elevate prestazioni dei filtri Ultipleat® SRT ( $B_{x(c)} > 1000$ ) che garantiscono un miglioramento dell'affidabilità dei sistemi idraulici, un aumento dell'efficienza operativa e il prolungamento della durata del fluido in qualsiasi posizione all'interno dello stabilimento.

- Veloce e facile da installare e utilizzare
- Compatto, leggero e silenzioso
- Durata prolungata dell'elemento filtrante

### Caratteristiche

- Portate fino a 10 l/min (2,6 Usgpm)
- Pressioni fino a 10 bar (150 psi)
- Attacco in ingresso: ½" BSP ISO 228 femmina
- Attacco in uscita: 1" BSP ISO 228 femmina
- Attacco per il campionamento del fluido

### Note e Specifiche tecniche – Gruppo di filtrazione

Consumo energetico:	0,25 kW
Alimentazione elettrica:	Monofase, 230 V CA, 50 Hz o 24 V CC
Quadro di comando:	Interruttore On/Off e cavo da 1,5 m (5')
Peso a secco approssimativo:	15 kg (33,1 lbs) max
Compatibilità con i fluidi:	Guarnizioni in buna nitrilica. Compatibili con fluidi a base di petrolio, fluidi sintetici ed oli e minerali
Intervallo viscosità del fluido:	10 - 320 cSt
Intervallo temperatura del fluido:	Da -10 °C a 70 °C (da 14 °F a 160 °F)
Pressione massima in uscita:	10 bar (150 psi)
Pressione negativa massima in ingresso:	0,1 bar (1,5 psi)
Materiali costruttivi:	Acciaio verniciato, alluminio
Pressione di scoppio elemento filtrante:	10 bard
Ultipleat SRT Costruzione elemento:	Fibre inorganiche impregnate e legate con resine epossidiche. Fondelli in polimero. Realizzazione antistatica.



Gruppo di filtrazione Pall

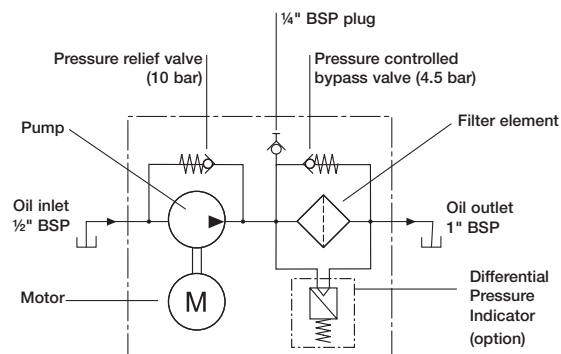

### Perdite di carico dell'elemento

Per determinare la perdita di carico di un fluido con viscosità 32 cSt e peso specifico 0,9, moltiplicare la portata per il relativo fattore riportato nella tabella. Per fluidi con diversa viscosità e peso specifico, moltiplicare il valore ottenuto per la nuova viscosità in cSt/32 e per il nuovo peso specifico/0,9. Nota: i fattori sono riferiti ad una portata di 1000 l/min.

### Elementi filtranti serie 219 – bard/1000 L/min (psid/US gpm)

Codice lunghezza	AZ	AP	AN	AS
<b>AT</b>				
08	9.93 (0.545)	4.21 (0.231)	2.83 (0.155)	1.76 (0.096)
				1.33 (0.073)

## Informazioni tecniche

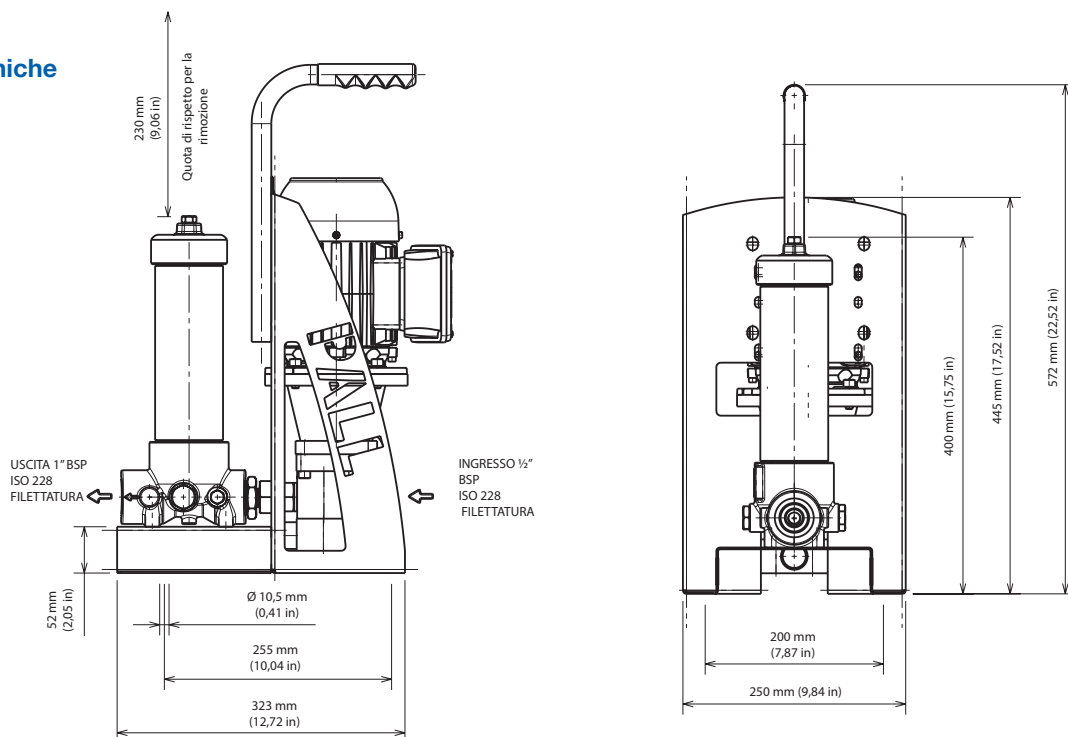

## Informazioni per l'ordinazione

Per le nuove installazioni creare un codice completo dalle opzioni sottostanti.

**Codice del gruppo di filtrazione: FAPFU12P** 08

Tabella 1

Il gruppo di filtrazione PFU viene fornito privo di elemento filtrante ed indicatore di intasamento (pressione differenziale). Non utilizzare mai il gruppo di filtrazione se l'elemento filtrante non è installato e se nell'attacco dell'indicatore non è installato un indicatore o un apposito tappo metallico.

**Codice elemento filtrante**  
**Utiplateat SRT:**

**UE 219** 08 **Z**

Tabella 2

**Indicatore ottico\* P/N:**

**RCA219DZ091Z**

\* Per altre versioni di indicatore contattare Pall.

## Direttiva sulle attrezzature a pressione:

Il prodotto è stato valutato in relazione alla Direttiva Europea 97/23/EC sulle apparecchiature a pressione, ed è stato classificato conforme alla SEP. Si dichiara, ai sensi di tale normativa, che il prodotto è adatto unicamente all'uso per fluidi della categoria 2.

## Tabella 1: Opzioni motore

Codice	Descrizione
B2	24 V CC
N5	Monofase 230 V CA/50 Hz

## Tabella 2: Opzioni elemento filtrante

Codice	$\beta_{x(c)} \geq 1000$ sulla base di ISO 16889	Codice CST*
AZ	3	08/04/01
AP	5	12/07/02
AN	7	15/11/04
AS	12	16/13/04
AT	22	17/15/08

\* CST: Test di stabilizzazione ciclica per determinare la resistenza del filtro in condizioni di sollecitazione, secondo SAE ARP4205



Pall Corporation

Pall Machinery and Equipment

25 Harbor Park Drive  
Port Washington, NY 11050  
+1 516 484 3600 Telefono  
+1 888 333 7255 numero verde USA

Buccinasco - Italia  
+39 02 488870.1 Telefono  
+39 02 4880014 Fax



Visitate il nostro sito Web [www.pall.com](http://www.pall.com)

Pall Corporation ha sedi e stabilimenti in tutto il mondo. Per informazioni sui rappresentanti Pall nella vostra area, visitate il sito Web di Pall all'indirizzo [www.pall.com/contact](http://www.pall.com/contact)

Per esigenze di sviluppo tecnologico dei prodotti, dei sistemi e/o dei servizi descritti nel presente documento, i dati e le procedure sono soggetti a modifiche senza preavviso. Per verificare se le informazioni fornite sono tuttora valide, consultate il vostro rappresentante Pall o visitate il sito Web [www.pall.com](http://www.pall.com).

© Copyright 2015, Pall Corporation. Pall, , e Utiplateat sono marchi di fabbrica di Pall Corporation. © contraddistingue un marchio registrato negli Stati Uniti. Better Lives. Better Planet and Filtration. Separation. Solution.<sup>SM</sup> sono marchi di servizio di Pall Corporation.