



6600シリーズ ウルトラメット-L

300 NL/minの超高純度ガスやTEOSのろ過用 オールメタル・ガスフィルター



6600シリーズは、従来品“ウルトラメット-L”の大流量対応タイプです。優れた除去性能やガス置換特性等の特長はそのままに、ハウジングには真空二重溶解材（VAR）を使用しています。300NL/min程度の流量に対応可能ですので、このような流量を必要とするCVDや拡散炉等のプロセス装置、つなぎ込み用（VMB、VMP）パージガスのろ過やTEOSのろ過等に適したフィルターです。

特長

- 出荷前にベーキング処理済（SEMASPECの試験方法で、水分、THC、O₂の量がすべて10ppb以下）*1
- 真空二重溶解材を使用
- オール316Lステンレススチール製
- デッドスペースの小さな構造

*1 SEMASPEC #90120397B-STD、#90120396B-STD、#90120398B-STD

利点

- ガス純度の立ち上がり早く、設置時のパージ時間が短縮でき、設置時のランニングコスト低減が可能
- 耐腐食性能、脱ガス性能をさらに改善
- 高温ベーキングが可能のため、ガス系からのアウトガスを短時間で低減でき、ランニングコストの低減や、超高純度ガスの供給が可能
- ガス系のコンパクト化が可能で、フットプリントの減少を実現
- ガス置換特性に優れ、パージ時間を短縮し、ランニングコストの低減が可能

■材質

構成部品	材 質
フィルターメディア	316Lステンレススチール
フィルターハウジング	316Lステンレススチール（VAR）

■仕様

ろ過精度*2	≥ 3 nm*3
TR値（200 SL/min）	10 ⁹
最高使用圧力	0.97 MPaG（100℃）*4
耐差圧	0.69 MPa（21℃）
ヘリウムリーク率 （atm・cc/sec）	< 1×10 ⁻⁹ （出荷前試験） 2×10 ⁻¹¹ （設計値）
内面仕上げ	10 μin Ra または 0.7 μm Rmax

*2 NaClエアロゾル試験による定格付け

*3 CNCカウンター（TSI Model 3025）で計測した場合の検出限界値

*4 本製品は、高圧ガス保安法適合品ではありませんので、ガス用途に使用される場合、最高使用圧力は0.97 MPaGとなります。高圧ガス保安法適合品に関しては、当社各営業所までお問い合わせください。

ウルトラメット-L 6600シリーズ

製品型式：GLFF660

①

②

①

コード	内面仕上
2	0.7 μ m Rmax

①

コード	継手
VMM8	3/8"、1/2" VCR* ⁵ タイプ (オス/オス)

*5 ケイジョン社の商標

■外形図

GLFF6602VMM8

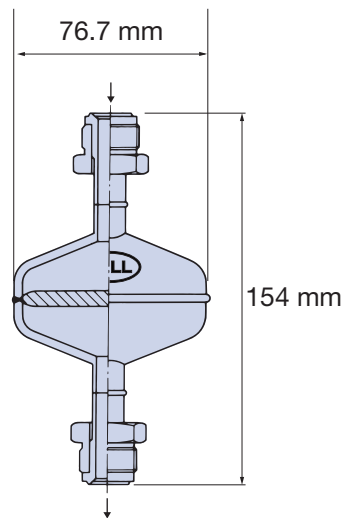

■流量－圧力損失特性(室温の空気)

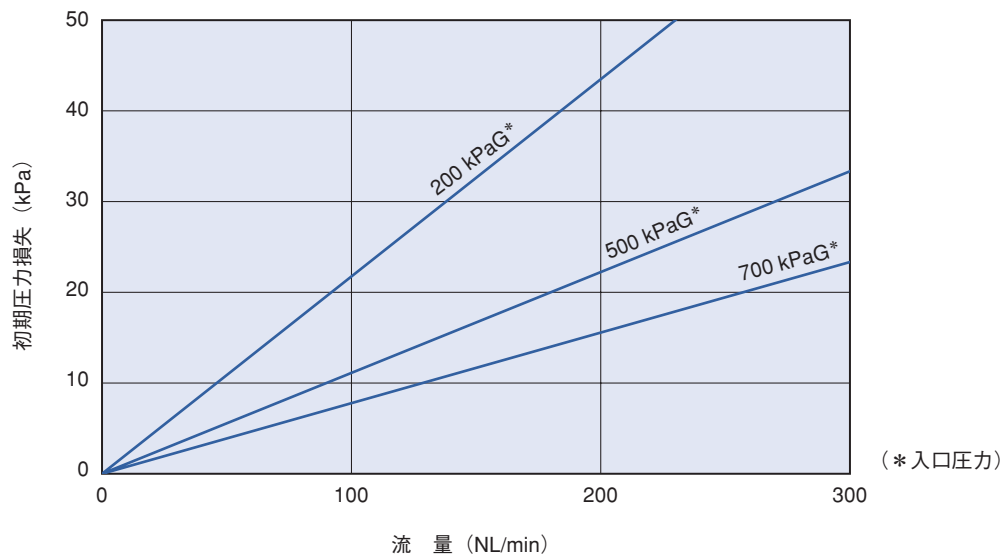

日本ポール株式会社

マイクロエレクトロニクス事業部

〒163-1325 東京都新宿区西新宿6-5-1

TEL.03(6901)5700

本カタログに記載されているデータは特定条件下で得られた代表値です。本カタログに記載された情報により得られる結果並びに本製品の安全性に付いては保証するものではありません。本製品をご使用になる前に、本製品が使用目的に対して適正かつ安全であることをご確認ください。なお、本カタログに記載されている内容は予告無しに変更される場合がございます。